

## FDV - SPILKA SWING

*Dette er en rettledning for hvordan man skal vedlikeholde hengslebeslag type Spilka Swing, inkl. skinneprofiler, samt hvordan man kan utbedre evt. skader eller mangler som påvises etter at vinduet/vinduene har vært i bruk en tid.*

### MATERIALER OG MILJØ

Beslagene er produsert av rustfritt stål i kjente kvaliteter. Stålet lages med mer enn 50% resirkulert jern, og produktene kan resirkuleres på nytt. Rustfritt stål trenger ingen ekstra korrosjonsbeskyttelse og gir produkter som normalt kan håndteres uten spesielle hensyn. Plastmaterialer er av typen POM og PP.

### KVALITETSKRAV OG GARANTIER

Beslagene har en kvalitet som tilfredsstillende de ulike krav som er angitt i NDVK (Norsk Dør- og Vinduskontroll) sitt regelverk, og AS Spilka Industri har godkjenning fra deres kontrollordning. Vi vil herved orientere om de ulike egenskapene.

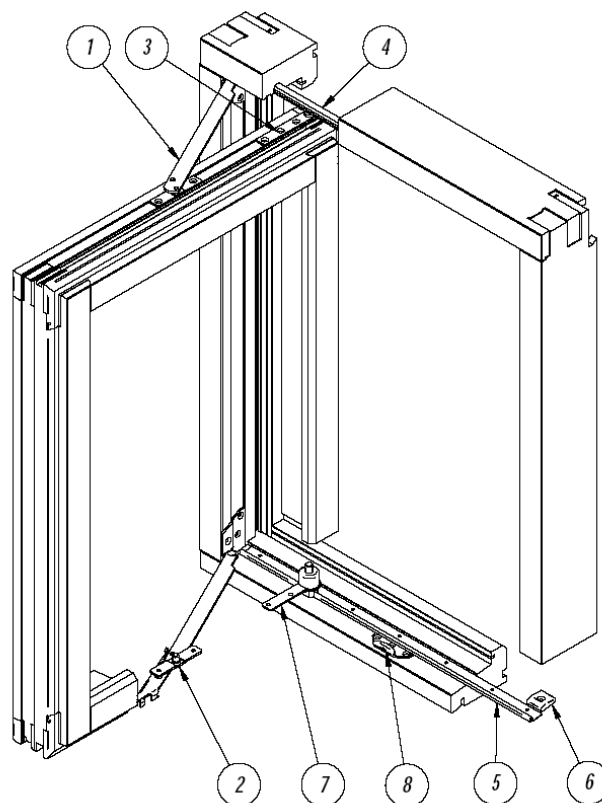

#### **Slitasje**

Vinduene blir testet ved at de åpnes og lukkes 20 000 sykluser med maks. rammevekt, noe som skal tilsvare daglig bruk av vinduene i forventet levetid.

#### **Korrosjon**

Beslagene skal tilfredstille klasse 3 i standard NS-EN 1670. Dette gir i følge NDVK følgende kvalitetsnivå: «Beslag i klasse 3 er egnet for bruk i omgivelser som ofte er fuktige og/eller utsatt for forurensninger av svoveldioksid, syre, alkali eller salt, og inkluderer særlige fuktige innemiljøer og de fleste utemiljøer».

NB! Det må bemerkes at forventet levetid før korrosjon opptrer, vil variere med klimapåvirkningen og evt. kontakt med materialer som avgir korrosive stoffer eller som gir korrosive reaksjoner. Vedlikehold i form av maling og smøring er ekstra viktig der forholdene er mer aggressive.

### VEDLIKEHOLD

Beslagene anvendes i vinduskonstruksjoner i byggets fasader, og det er forutsatt riktig anvendelse og vedlikehold for å opprettholde funksjonalitet og oppnå ønsket levetid. Vi vil her anbefale hva som bør gjøres, mens lokale forhold vil avgjøre hvor ofte dette må gjentas.

#### **Smøring lagerenhet (7)**

I nederste rammehjørne er det festet et beslag med lagerhus og kulelager. Ved vanlig bruk skal det ikke være nødvendig med noe smøring av disse komponentene. Fjerning av maling og støv på flatene til skinne i aluminium og hjul, vil sikre god bevegelighet.

---

#### AS SPILKA INDUSTRI

Langrabben 71, N-6013 ÅLESUND  
Tel. +47 70 17 65 00. Fax. +47 70 17 65 10  
e-mail: office@spilka.no www.spilka.no

### **Smøring av nedre beslag (2)**

Åpne rammen slik at den står rett ut, og drypp deretter et par dråper olje mellom arm og karmfeste. I tillegg må det smøres mellom alle bevegelige deler på undersiden av rammen og på fjær for å sikre god funksjon på sikringen. Sikringsarmen vris frem og tilbake og sving deretter rammen fra side til side inntil bevegelsene blir lett.

### **Smøring av topprammebeslag med glider/gliderskinne (3)**

Åpne rammen slik at den står rett ut, og sprut deretter et par dråper olje ved glider så dypt inn i skinnen som mulig. I tillegg må det smøres mellom bevegelige deler. Sving deretter rammen helt rundt og tilbake inntil snuoperasjonen føles lett. Det er også viktig at man ved overflatebehandling av vinduet unngår at beis, maling og lignende kommer inn i glideskinnen

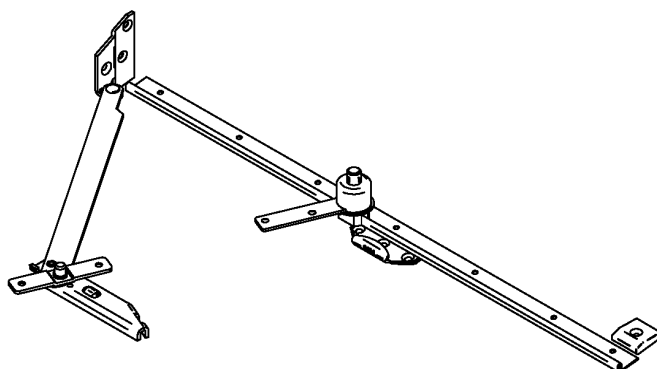

### **Smøring av øvre beslag (1)**

Åpne rammen slik at den står rett ut, og drypp deretter et par dråper olje mellom arm og karmfeste samt mellom arm og rammefeste. Sving deretter rammen fra side til side inntil snuoperasjonen føles lett.

### **Overflatebehandling av hengslet**

På beslagene som er laget i rustfritt materiale er det ikke nødvendig med ekstra overflatebehandling for å bedre korrosjonsbestandigheten. Dersom det av estetiske grunner kan være ønske om å gi hengslet en ekstra overflatebehandling med farge er det viktig å være klar over at vanlig beis og maling fester dårlig på rustfritt stål. Det anbefales at det brukes maling/lakk som er spesielt egnet for rustfritt stål. Ta kontakt med fagfolk på malerforretning. Det som er viktig ved bruk av maling, er at man først foretar rengjøring og avfetting med for eksempel white spirit. Unngå både at smørefett ved naglepunkt blir vasket bort, og at det kommer maling mellom bevegelige deler eller på skinnenenes glideflater. Påføring av olje mellom alle flater og alle bevegelige deler, må også utføres mye oftere i miljøer med mye støv.

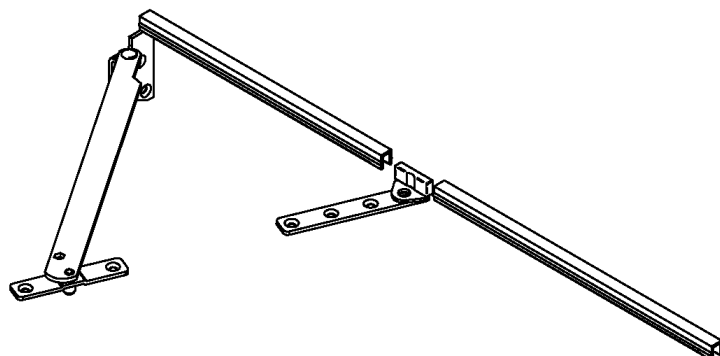

## ANVENDELSE

Vi vil her nevne de av beslaget sine funksjoner som krever betjening.

### **Barnesikring, luftesperre og vaskesperre**

Under vinduets ramme har beslaget en automatisk barnesikring. Den frigjøres ved at rammen trekkes litt inn igjen etter at den har stoppet mot sikringen, og sikringen skyves fri inntil rammen har passert videre utover.

Sikringen stopper deretter i en litt åpnere lufteposisjon, hvor den stopper bevegelsen til rammen både ut og inn slik at vinduet ikke skal blåse igjen. Frigjøres på samme måte som nevnt over, både for videre åpning og for lukking.

I tillegg fungerer sikringen som vaskesperre når rammen blir snudd helt rundt.

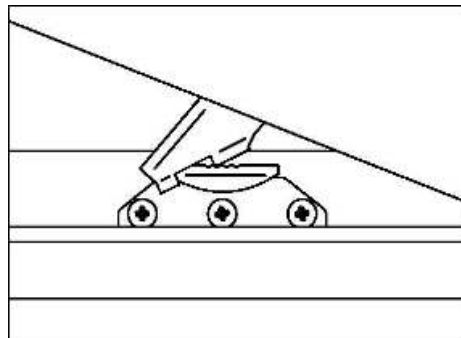

## REPARASJON / UTSKIFTINGER

Beslag som er skadet må som regel skiftes ut. Vi vil her beskrive hvordan man foretar utskiftningen, mens vi viser til egen oversikt som viser aktuelle komponenter. Den benyttes til å finne artikkelnummer slik at man kan bestille deler tilsvarende de som skal erstattes. Arbeidet bør fortrinnsvis gjøres av fagfolk, da det krever riktig utførelse for å unngå skade på personer og materiell. For nr-henvisninger under; se side 2.

### **Øvre (1) og nedre (2) beslag**

Vinduet åpnes til en posisjon hvor festeskruene kan tas ut, og rammen låses fast både oppe og nede for sideveis bevegelser. Deretter kan beslagene skiftes, men av sikkerhetsmessige grunner bør man kun ta ett beslag i gangen. Beslagene er festet med skruer i karm og ramme.

### **Rammefeste med lagerenhet (7)**

Dette er den mest omfattende utskiftningen, fordi den betinger at rammen må tas ut. Vinduet åpnes rett ut, og rammen må sikres fordi den ikke lenger blir fastholdt av beslagsystemet. Øvre og nedre beslag frigjøres fra karmen ved at skruene tas ut.

Rammen skyves på skrå til siden i underkant, slik at glideren i topp og lagerenheten i bunn er fri fra skinnene. Rammen tas ut og lagerenhetens skruer tas ut. Lagerenheten erstattes av den nye som er anskaffet. Rammen monteres igjen.

### **Topprammebeslag med glider (3)**

Denne utskiftningen betinger at rammen må tas ut. Vinduet åpnes rett ut, og rammen må sikres fordi den ikke lenger blir fastholdt av beslagsystemet. Øvre og nedre beslag frigjøres fra karmen ved at skruene tas ut.

Rammen skyves på skrå til siden i underkant, slik at glideren i topp og lagerenheten i bunn er fri fra skinnene. Rammen tas ut og topprammebeslaget med glider sine skruer tas ut. Topprammebeslaget erstattes av den nye som er anskaffet. Rammen monteres igjen.